

a b Einstellung bei Lieferung = 20 Nm

Mutter (Pos.9) nach Montage mit Siegelack markieren

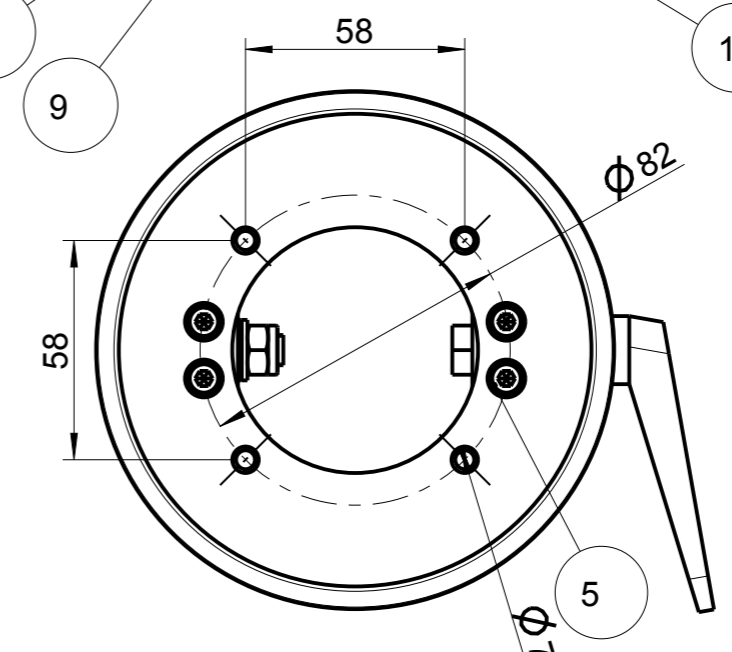
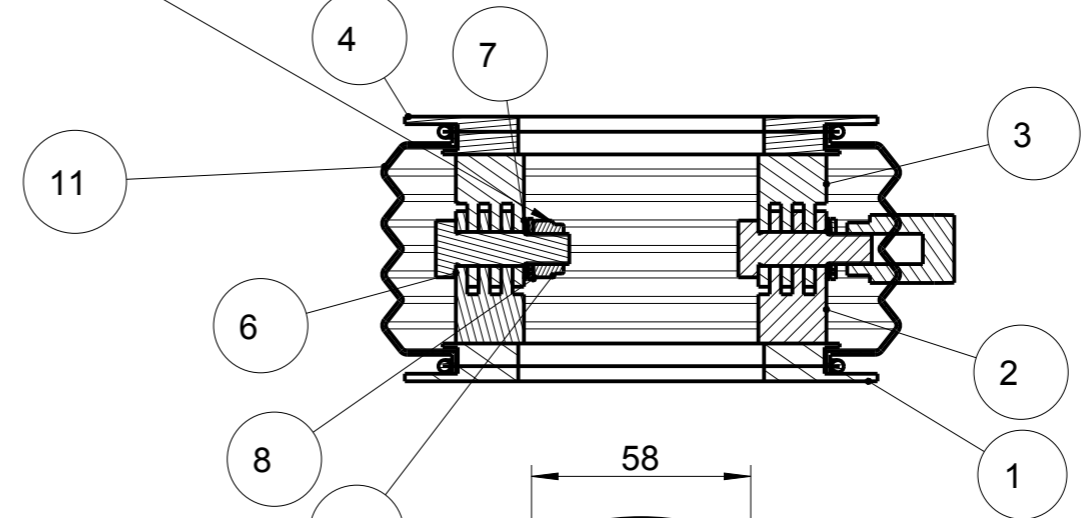
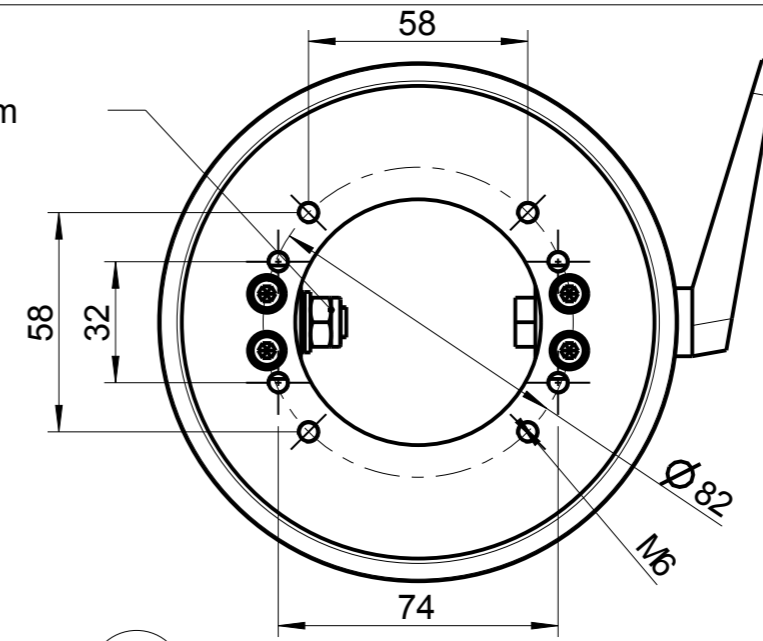
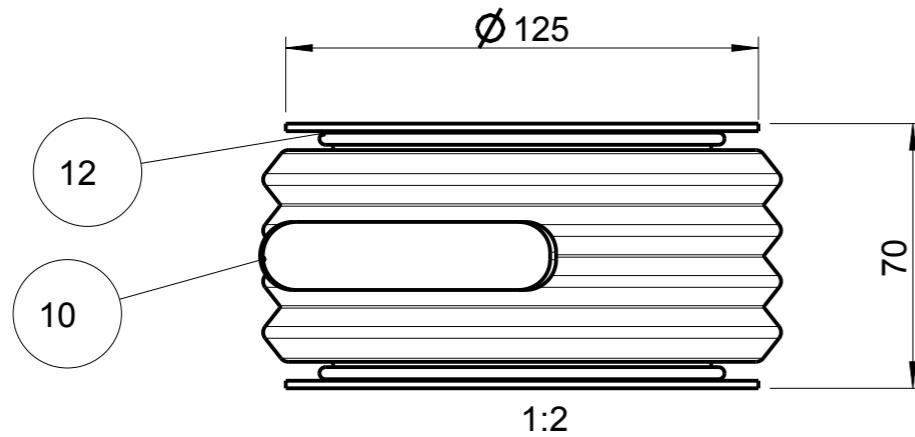

A-A

Standardstückliste (DIN 6771-A) / alle Objekte der obersten (aktuellen) Baugruppe

1	2	3	4	5	6
Lfd. Nr.	Menge	Einheit	Benennung (Kategorie/Dateiname)	Sachnummer/Norm-Kurzbezeichnung	Bemerkung
1	1	Stk	Aufnahme 1 (/1_28-02_050)	104015 2.1.28-02.050	
2	2	Stk	Bock 1 (/KSE60_BLOCK1_KOP)	265-01711 265-01711	
3	2	Stk	Bock 2 (/KSE60_BLOCK2_KOP)	265-01712 265-01712	
4	1	Stk	Aufnahme 2 (/1_28-02_051)	104016 2.1.28-02.051	
5	8	Stk	Zylinderschraube (20/D912M5L12V1)	DIN 912 - M 5 X 12 - STAHL 8.8 -	STAHL 8.8 -
6	2	Stk	Passschraube (1/DIN610_ST_M8X30)	M8x30 -	Stahl -
7	2	Stk	Tellerfeder (/DIN2093-8)	DIN 2093 -8.2x16	Stahl
8	2	Stk	Anlaufscheibe (1/ANLAUFSCHIEBE-08)	8/16x1,5 -	1.0038;RSt37-2 -
9	1	Stk	Sechskantmutter (25.000/ DIN985-M8)	DIN 985-M8	Stahl
10	1	Stk	Klemmhebel (/1-6-2-57)	1-6-2-57 -	-
11	1	Stk	Faltenbalg (/FALTENBALG60_KOP)	265-02437 265-02437	-
12	2	Stk	Sprengring (35/D7993_A_105_ST)	DIN 7993-A105 -	ST;Stahl -

Allgemeintoleranzen DIN ISO 2768-m-S				Maßstab: (DIN A3)	-	Mat.:	-		
Datum				Name					
Bearb.	02.05.07	C.Hensel		Benennung					
Gepr.				Benennung2					
Norm				Artikel-Nr.:					
HASEKE Gmbh & Co. KG Sandtrift 1 32457 Porta Westfalica Telefon 05731/7607-0 /23 Telefax 05731/760750				Zeich.-Nr.:		2.1.28-01.030	Index	Blatt	
Zust.				Änderung		Datum		Name	
								Projekte	
								1_28-01_030	
								1	
								2 Bl.	

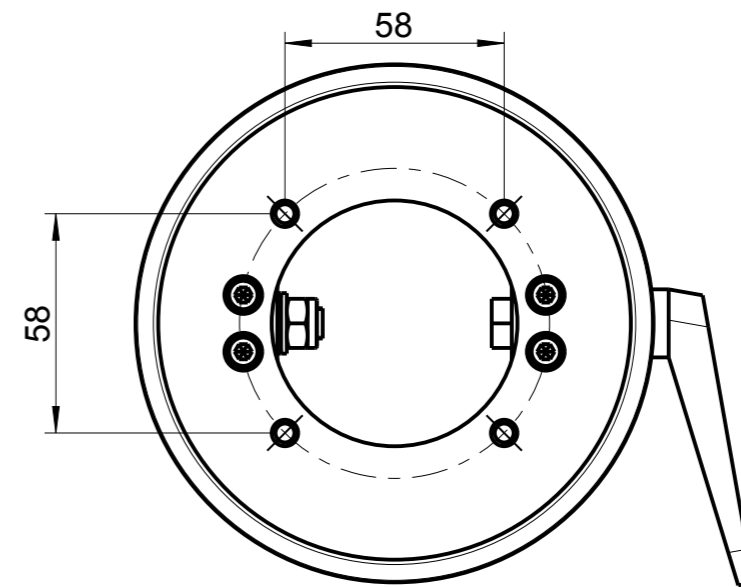
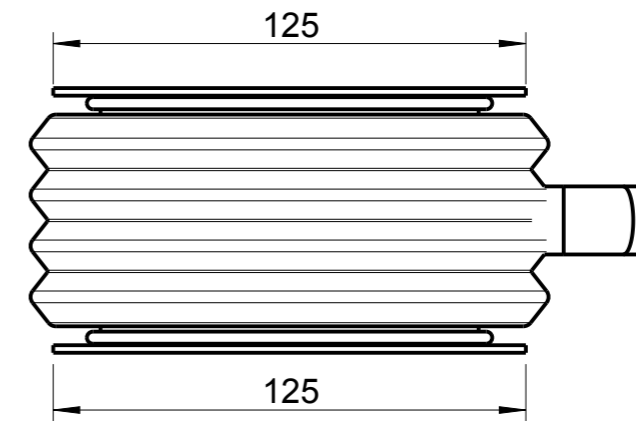
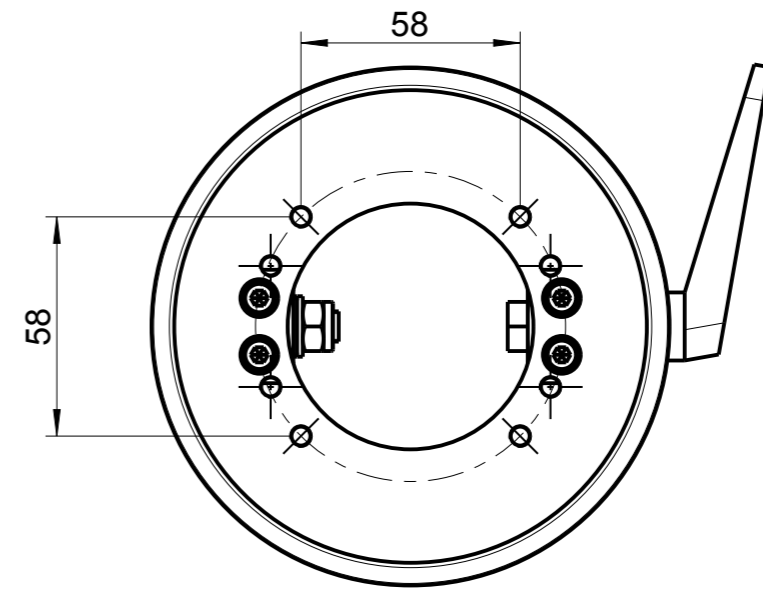
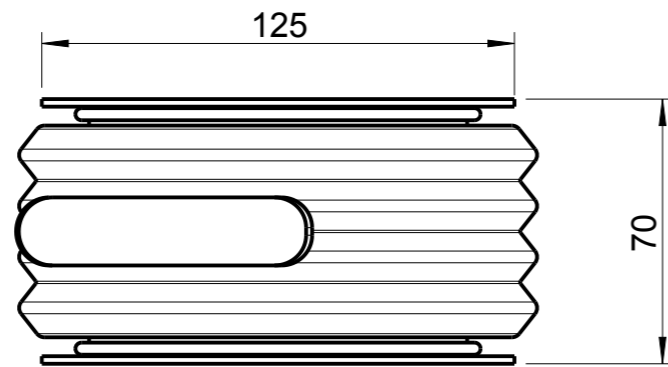

				Allgemein- toleranzen DIN ISO 2768-m-S		Maßstab: (DIN A3)	-	Mat.:	-	
				Datum		HASEKE CAD Diese Zeichnung ist unser Eigentum Weitergabe an Dritte nicht gestattet				
				Name		Benennung				
				C.Hensel		HLT Neigungsadapter				
				Datum		Benennung2				
				02.05.07		verstellbar, 2 x 30°				
				Gepr.		Artikel-Nr.:				
				Norm		40119-01				
				HASEKE Gmbh & Co. KG		Zeich.-Nr.:		Index	Blatt	
				Sandtrift 1		2.1.28-01.030		c	2	
				32457 Porta Westfalica				2 Bl.		
				Telefon 05731/7607-0 /23						
				Telefax 05731/760750						
Zust.	Änderung	Datum	Name	Projekte						1_28-01_030